

SMART Board® GX (V3) serija



Ekranas

Ekranas	
Ekranas dydžiai (įstrižainė)	65" 75" 86"
Apšvietimas	LED
Vaizdo santykis	16:9
Didžiausia ekrano skiriamoji geba	4K UHD (3840 × 2160)
Atnaujinimo dažnis	60 Hz
Gyvavimo laikas	≥ 50,000 valandų
Ryškusumas ¹	400 cd/m ²
Atsako laikas	≤ 8 ms
Žiūrėjimo kampas	178°
Stiklas	Visiškai termiškai grūdintas Nuo atspindžių apsaugantis Klijuotas
Rėmo spalva	Juoda
Patogūs mygtukai	Maitinimas Namai Garsas Sustabdytas kadras
Jutikliai	Aplinkos šviesa Infraraudonųjų spindulių
Garsas	2 integruoti 20 W garsiakalbiai su aukštos kokybės garsu

Interaktyvioji patirtis

Jutiklinė technologija	Pažangi infraraudonųjų spindulių technologija
Jutiklinės technologijos savybės	Sinchroninis įrankių diferencijavimas ² Objektų pažinimas ³ Silktouch™
Tipinis atsako laikas	≤ 8 ms
Kadrų dažnis	≥ 125 Hz
Tikslumas	1 mm
Minimalus objekto dydis	2 mm
Daugiajutiklinio valdymo galimybės	40 – Windows® 32 – Android™ 20 – Mac 10 – Chrome OS™
Pridedamos priemonės	Rašikliai (x2)
Priemonių laikiklis	Magnetinis Prie rėmelio tvirtinamas

Programinė įranga

Pridedama	Integruota "Android" patirtis SMART Notebook® SMART produktų tvarkyklės ir SMART Ink®
Papildomai	SMART Notebook Plus Lumio by SMART™ SMART Meeting Pro® SMART TeamWorks™ SMART nuotolinis valdymas

¹Atskirų ekranų ryškumas gali skirtis.

²Reikia prijungto kompiuterio su SMART produktų tvarkyklėmis.

Palaikoma tik SMART Notebook ir SMART Ink.

³Prijungus prie kompiuterio su SMART produkto tvarkyklėmis

Integruota Android™ patirtis

Operacinė sistema	"Android" 11.0 versija (galima atnaujinti iki "Android" 13.0) ⁴
Procesorius / CPU	Keturių branduolių
Atmintis	8 GB DDR4
Talpa	64 GB
Skaitmeninė lenta	✓
Interneto naršyklė	✓
Bendrinimasis ekranu	✓
Kitos savybės	Įvesties pasirinkimas Failų tvarkyklė Perdangos Padalytas ekranas Vaizdas vaizde (PIP) su jutikliniu perėjimu Interaktyvūs valdikliai Programėlių biblioteka
WPS biuras	✓
Galimybė paleisti trečiųjų šalių programas	✓
Prieiga prie debesies saugyklos	✓
Palaikomos kalbos	Arabų kalba bulgarų kalba kinų kalba (supaprastinta) kinų (tradicinė) kroatų čekų danų olandų anglų estų suomių prancūzų vokiečių graikų vengrų indoneziečių italų japonų korėjiečių latvių lietuvių norvegų lenkų portugalų rumunų rusų serbų ispanų švedų tajų turkų ukrainiečių vietnamiečių
Atnaujinimai	"Over-the-air" (OTA)

PC kompiuterija

OPS palaikymas⁵	SMART PCM moduliai
Palaikomas kompiuterio modulio maitinimas OPS	90 W
Pasirenkamieji kompiuterijos moduliai	Žr. > smarttech.com/accessories

Įvestys	Front	Back
OPS kompiuterio priedų lizdas	–	1
HDMI® 2.0 su HDCP 1.4 ir HDCP 2.2 palaikymu	1	2
Ekranų prievadas 1.2	–	1
VGA vaizdo įrašas	–	1
Stereo 3,5 mm (kintamas)	–	1
RS-232 (DB-9 jungtis)	–	1
RJ45 (LAN ĮVESTIS)	–	1
C tipo USB 4K @ 60Hz ekranų prievado alternatyvusis režimas, lietimasis, skaitmeninis garsas, USB 3.2 Gen 1 (DFP) periferiniams įrenginiams; 15 W galios tiekimas	1	–
C tipo USB 4K @ 60Hz ekranų prievado pakaitinis režimas, lietimasis, skaitmeninis garsas, USB 2.0 "Hi-Speed" USB	–	1
2.0 USB A tipo jungtis	–	1
USB 3.2 Gen 1 tipo A jungtis	2	2
USB 2.0 tipo B jungtis	1	1

Išvestys	Front	Back
HDMI 2.0 su HDCP 1.4 ir 2.2 palaikymu	–	1
Stereo 3,5 mm (kintamas)	–	1
S/PDIF optinis (fiksuotas)	–	1
RJ45 (LAN IŠVESTIS)	–	1

Priedami kabeliai ir priedai	Qty
Šaliai pritaikytas maitinimo kabelis	1
16' 5" (5 m) USB 2.0 A-B kabelis	1
Rašikliai	2
Išorinės dviejų dažnių "Wi-Fi" (2,4 ir 5 GHz) ir "Bluetooth®" (2,4 GHz) antenos	2
Nuotolinio valdymo pultas	1
AAA baterijos	2
Iliustruotos montavimo instrukcijos	1
Svarbus informacinis dokumentas	1

⁴Atnaujinti galima 2024 m. naudojant USB įrenginį (nėra OTA).

⁵Trečiųjų šalių OPS (Open Pluggable Specification) ir OPS-C modulių palaikymas ir veikimas gali skirtis. Atlikite tinkamą suderinamumo testavimą, kad išvengtumėte galimų problemų.

Ryšys

Laidinis	RJ45 (x2) 1000baseT
Wi-Fi	IEEE 802.11ax ("Wi-Fi 6"), palaikantis WEP, WPA, WPA2, WPA3 PSK ir 802.1X EAP autentifikavimo protokolus "Wi-Fi" prieigos taškas
Bluetooth	5.0 dvigubas režimas

Laikymo ir naudojimo reikalavimai

Maitinimo reikalavimai	100-240 V AC, 50-60 Hz
Darbinė temperatūra	32-95°F (0-35°C)
Laikymo temperatūra	14-140°F (-10-60°C)
Drėgmė	20-80 % santykinė oro drėgmė, nekondensuojama

Energijos suvartojimas

Įprasta	65": 79 W
	75": 88 W
	86": 119 W
Budėjimo režimas	<0.5 W

Sertifikavimas ir atitiktis⁶

Reglamentavimo modeliai	IDGX65-2 IDGX75-2 IDGX86-2
JAV / Kanada	cULus FCC ISED TSCA CONEG pakuotė Proposition 65
ES / EEE / ETPA / JK	CE UKCA LVD CB EMCD RED REACH RoHS Baterijos WEEE Pakuotės POP Ekologinis dizainas
Australija / Naujoji Zelandija	RCM
Veiklos standartai	ENERGY STAR® HDMI HDCP

Pirkimo informacija⁷

Užsakymų numeriai

GX165-V3	SMART Board® GX065-V3 interaktyvusis ekranas su integruota operacine sistema
GX175-V3	SMART Board GX075-V3 interaktyvusis ekranas su integruota operacine sistema
GX186-V3	SMART Board GX086-V3 interaktyvusis ekranas su integruota operacine sistema

Papildomi priedai

See > smarttech.com/accessories

SMART garantija

Sąlygos ir garantijos atnaujinimo galimybės skiriasi priklausomai nuo regiono. Apsilankykite smarttech.com/warranty arba kreipkitės į pardavėją dėl informacijos.

Reikalavimai kabeliams

Žr. > [SMART kabelių ir jungčių vadovas](https://docs.smarttech.com/kb/171926) (docs.smarttech.com/kb/171926)



⁶Produkto prieinamumas gali skirtis priklausomai nuo regiono.

*Šiam gaminiui suteikti papildomi, čia nenurodyti sertifikatai.

⁷Užsakymų skaičius gali skirtis priklausomai nuo regiono.

docs.smarttech.com/kb/171902

Montavimas, matmenys ir svoris

Pastabos

Visi matmenys $\pm 1/8"$ (0,3 cm). Visi svoriai ± 2 svarai (0,9 kg).
Gaminys tiekiamas vertikaloje padėtyje.

65" modeliai

Matmenys

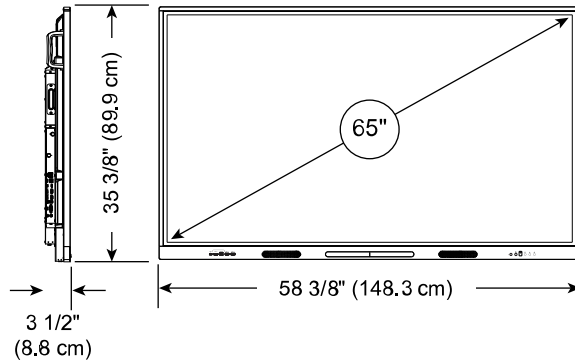

Svoris

82 svarų (37 kg)

Gabenimo matmenys (įskaitant padėklą)

$63\ 3/4" \times 45\ 7/8" \times 6\ 1/4"$
(162 cm \times 116,5 cm \times 16 cm)

Gabenimo svoris

118 svarų (54 kg)

VESA tvirtinimas

M8 | 600 \times 400 mm

Rankenos

2

75" modeliai

Matmenys

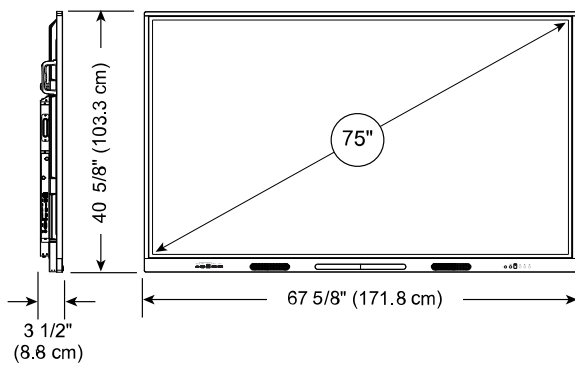

Svoris

114 svarų (52 kg)

Gabenimo matmenys (įskaitant padėklą)

$71\ 5/8" \times 50\ 5/8" \times 6\ 1/4"$
(182 cm \times 128,5 cm \times 16 cm)

Gabenimo svoris

158 svarų (71 kg)

VESA tvirtinimas

M8 | 800 \times 400 mm

Rankenos

2

Montavimas, matmenys ir svoris (tęsinys)

86" modeliai

Matmenys

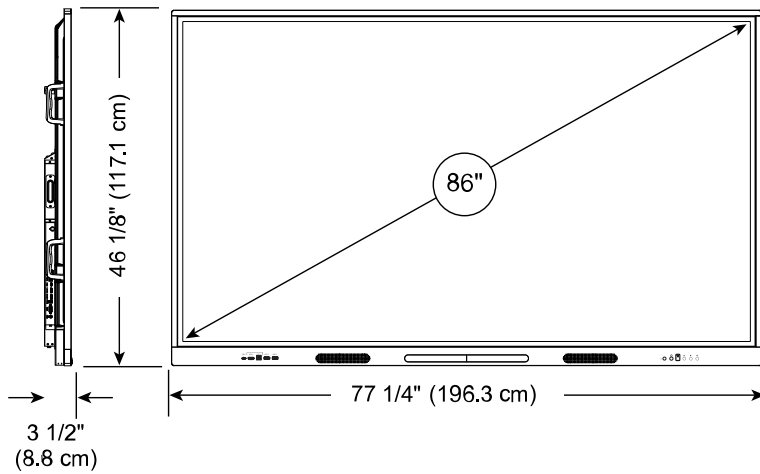

Svoris

143 svarų (65 kg)

Gabenimo matmenys (įskaitant padėklą)

85 1/4" × 56 7/8" × 6 1/4"

(216,5 cm × 144,5 cm × 16,0 cm)

Gabenimo svoris

198 svarų (90 kg)

VESA tvirtinimas

M8 | 800 × 600 mm

Rankenos

4

smarttech.com

smarttech.com/contact

© 2024 SMART Technologies ULC. Visos teisės saugomos. SMART Board, SMART Notebook, Lumio by SMART, SMART Meeting Pro, SMART TeamWorks, SMART Ink, Simultaneous Tool Differentiation, Object Awareness, Silktouch, smarttech, SMART logotipas ir visos SMART žymos yra SMART Technologies ULC prekių ženklai arba registruotieji prekių ženklai JAV ir (arba) kitose šalyse. Priimti prekių ženklai HDMI, HDMI High-Definition Multimedia Interface ir HDMI logotipas yra HDMI Licensing Administrator, Inc. prekių ženklai arba registruotieji prekių ženklai JAV ir kitose šalyse. Žodinis "Bluetooth" ženklas priklauso "Bluetooth SIG, Inc.", o bet koks "SMART Technologies ULC" šių ženklų naudojimas yra licencijuotas. "Android" ir "Chrome OS" yra "Google Inc." prekių ženklai. Visi kiti trečiųjų šalių produktų ir įmonių pavadinimai gali būti atitinkamų savininkų prekių ženklai. Šiam gaminiui ir (arba) jo naudojimui taikomas vienas ar daugiau iš šių JAV patentų: www.smarttech.com/patents. Turinys gali būti keičiamas be išankstinio įspėjimo. 2024 m. sausio 29 d.